

# (3) 新幹線の特徴

## 1. 新幹線と在来線の違い スピードが速い

列車が主たる区間を200km/h以上の高速で走行できる幹線鉄道のこと

現在JR北海道が運転している特急列車の最高速度は、海峡線における「スーパー白鳥」の140km/h

### レールの間隔が広い

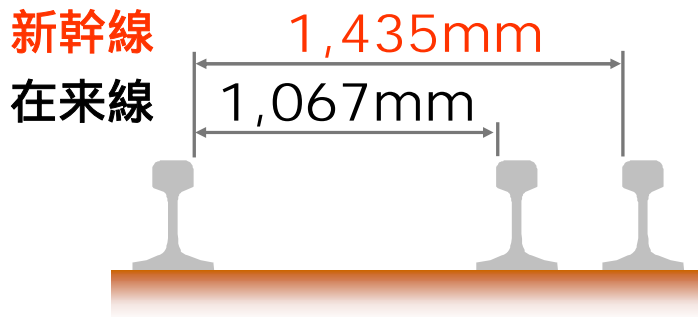

### カーブが緩やか

	新幹線	在来線
最小曲線半径	4,000m	300m
最急勾配	15/1000	25/1000

山形・秋田新幹線は整備新幹線ではなく「ミニ新幹線」です

- ・在来線の線路を標準軌（1,435mm）に改良し、新幹線との直通運転を行うのが「ミニ新幹線」です
- ・ミニ新幹線区間は在来線の線形（急カーブが多い）であり、踏切もあるため最高速度は130km/h
- ・ミニ新幹線のメリットは、乗換に要する手間と時間がなくなることです

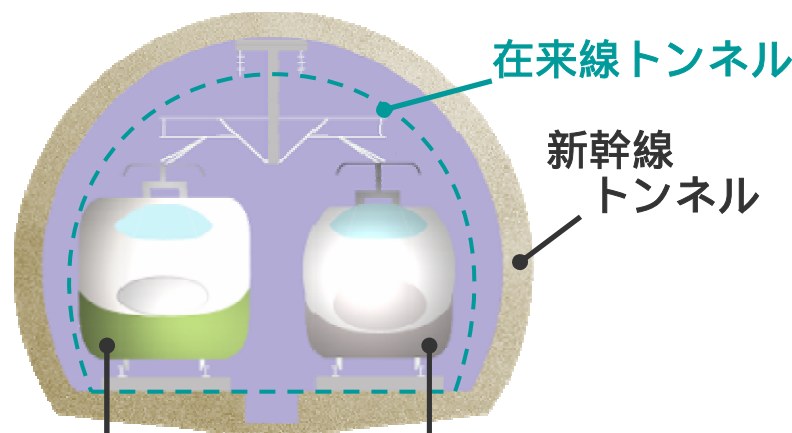

[通常の新幹線車両]  
(車体が大きいため  
在来線を通れない)

[ミニ新幹線の車両]  
(在来線特急程度  
のサイズ)