

縫わない!

# 簡単なマスクの作り方

<作り方>

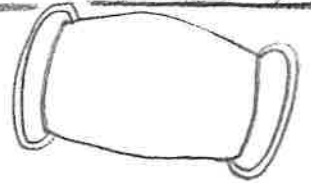

① バンダナなどを2つに折ります。



大きめのハンカチや布でもいいね

② 真ん中にあわせて折ります。

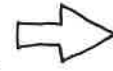
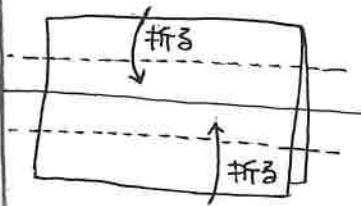

③ ゴムひもを通します

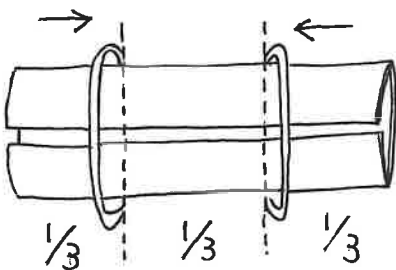

ゴムひもについて

ストッキングを2cm幅程度で切ると耳が痛くなりにくいゴムひもに!!

他に帽子のゴムや平ゴムでもOK!!  
輪ゴムは耳が痛くなります



小さなお子さんは、足首まわり部分でも良いです!!

④ ゴムひもが隠れるように折ります。

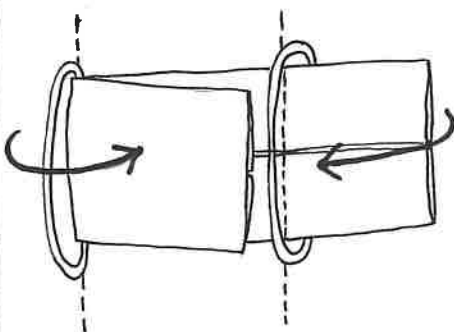

⑤ 完成!!

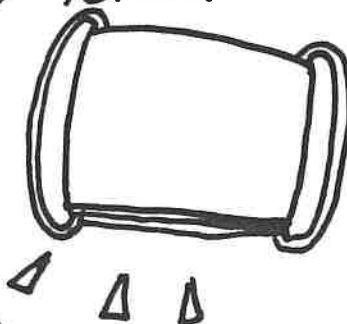

ゴムひもが長いようであればしほって調整してください。